

burda

burda MULTI



DE

Montage- und Bedienungsanleitung

GB

Installation and operating instructions

F

Instructions de montage et Consignes d'utilisation

E

Instrucciones para el montaje y el funcionamiento

P

Guia de Instalação e instruções operação

D

Berührungslose Infrarot-Einzelurinalsteuerung. Bedarfsabhängige Vorspülung, einstellbare Hauptspülung sowie Hygienespülung bei 24 Stunden Nichtbenutzung. Zur Fertigmontage passend auf Burda Rohbauset.

Bestehend aus:

Elektronikplatte mit integriertem Netzteil, Montagerahmen und Magnetventil.

Die Montage und Installation darf nur durch einen konzessionierten Fachbetrieb, gemäß DIN 1988, ÖVE/ÖNORM E8001 sowie VDE 0100 Teil 701 erfolgen.

Die Netzzuleitung ist über einen 2-poligen Hauptschalter mit mindestens 3 mm Kontaktöffnung zu führen und mit maximal 6 A abzusichern!

Bei der Planung und Errichtung von Sanitäreinrichtungen sind die entsprechenden örtlichen, nationalen und internationalen Normen und Vorschriften zu beachten!

Es gelten die „Allgemeinen Installationsbedingungen“ unter www.burda-online.com

GB

No-touch infrared single urinal control. Pre-flushing as required, adjustable main flushing cycle, and hygiene flushing when not used for 24 hours. Suitable for mounting on Burda carcass set.

Consists of:

Electronic board assembly with integrated power supply, mounting frame, and magnetic valve.

Mounting and installation must be performed by licensed craftsmen to DIN 1988, ÖVE/ÖNORM E8001, and VDE 0100 Teil 701 standards only.

The mains supply lead is to be led via a 2-pole mains switch with at least a 3 mm contact gap and to be protected with 6 A maximum!

When planning and installing sanitary systems, the relevant local, national, and international standards and regulations must be complied with!

General installation conditions at our webpage www.burda-online.com

Directives d'installation

F

Commande infrarouge sans contact pour urinoir individuel. Prérinçage suivant nécessité, rinçage principal réglable ainsi que rinçage hygiénique en cas de non-utilisation durant 24 heures.

Convient au montage final sur le lot d'installation pour gros œuvre Burda.

Comprenant :

Plaque contenant l'unité électronique avec bloc d'alimentation intégré, cadre de montage et électrovanne.

Le montage et l'installation ne doivent être effectués que par une entreprise spécialisée agréée conformément à DIN 1988, ÖVE/ÖNORM E8001 et VDE 0100 partie 701.

L'alimentation secteur doit passer par un interrupteur principal bipolaire avec une ouverture de contact d'au minimum 3 mm et doit être protégée par un fusible d'un maximum de 6 A.

Lors de la planification et de la mise en place d'installations sanitaires, il est indispensable de respecter les standards et prescriptions applicables au niveau local, national et international !

General installation conditions at our webpage www.burda-online.com

Instrucciones para el montaje

E

Mando infrarrojo sin contacto para urinarios individuales. Pre-descarga de agua según las exigencias, descarga de agua principal y descarga de agua higiénica en caso de no utilización durante 24 horas. Apropiado para el montaje final en el juego Burda para obra en fábrica.

Comprende:

Una placa electrónica con equipo de alimentación integrado, bastidor de montaje y válvula magnética.

El montaje y la instalación deben ser efectuados exclusivamente por una empresa especializada y autorizada según DIN 1988, ÖVE/ÖNORM E8001 y VDE 0100 parte 701.

La línea de alimentación desde la red debe pasar por un interruptor principal bipolar con una abertura de contacto mínima de 3 mm y ser asegurada con un fusible de un máximo de 6 A.

Durante la planificación y la instalación de instalaciones sanitarias hay que observar las correspondientes normas y disposiciones locales, nacionales e internacionales.

General installation conditions at our webpage www.burda-online.com

Instruções para a Instalação

P

Dispositivo de controle de urinol individual infravermelho „sem tocar“. Pré-descarga conforme as necessidades, descarga principal regulável, e descarga higiénica quando não for usado durante 24 horas. Pode ser montado no Conjunto Burda para Construções em Bruto.

Consiste em:

Placa electrónica com dispositivo de alimentação integrado, quadro de montagem, e válvula magnética.

Os trabalhos de montagem e instalação devem ser realizados apenas por técnicos devidamente autorizados, de acordo com as normas DIN 1988, ÖVE/ÖNORM E8001 e VDE 0100 Teil 701.

A corrente de alimentação eléctrica deve ter um interruptor principal bipolar com abertura de contacto de pelo menos 3 mm e munida de um fusível de 6 A no máximo.

Aquando do planeamento e da montagem de instalações sanitárias, devem ser cumpridas as normas e disposições locais, nacionais e internacionais relevantes!

General installation conditions at our webpage www.burda-online.com

Technische Daten, Technical Specifications

- D** Einbaumaße in cm
- GB** Mounting dimensions in cm
- F** Cotes de montage en cm
- E** Dimensiones de montaje en cm
- P** dimensões de montagem em cm

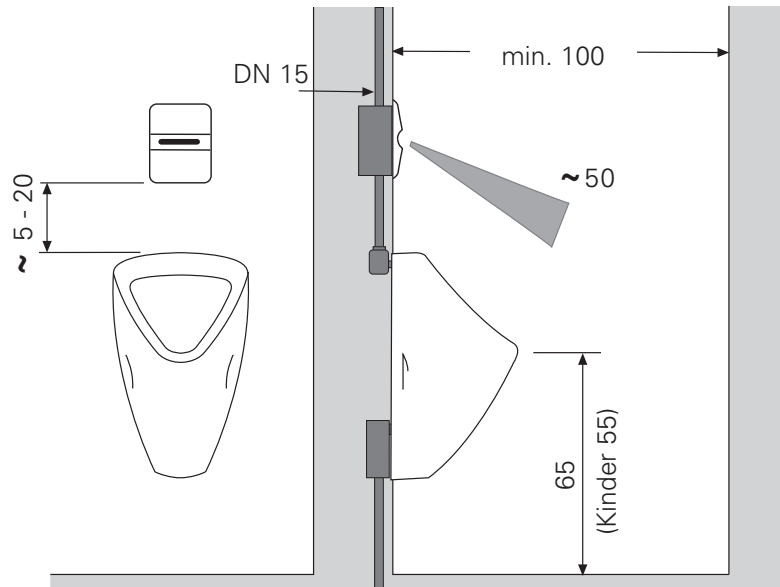

- D** Betriebsspannung: 230 V / 50 Hz
 Leistungsaufnahme: ca. 3 VA
 Magnetventil: 24V / 50 Hz
 Aktivbereich: 50 cm vorjustiert
 30 - 70 cm einstellbar
 Vorspülung: 1 s bedarfsabhängig
 Hauptspülung: 1 - 10 s (5 s voreingestellt)
 Fließdruck: 0,05 - 0,6 MPa (0,5 - 6 bar)
 Durchfluss: 0,3 - 0,7 l/s nach DIN 3265 reduzierbar
 Wasserzulauf: R 1/2" IG
 Wasserablauf: R 1/2" AG

Abmessungen:

- Frontplatte: 173 x 217 mm
 Wandeinbaukasten: 135 x 165 x 77 mm

- GB** Operating voltage: 230 V / 50 Hz
 Power input: approx. 3 VA
 Magnetic valve: 24 V / 50 Hz
 Active range: approx. 50 cm preset
 30 - 70 cm adjustable
 Pre-flushing: 1 s, as required
 Main flushing: 1 - 10 secs (5 s pre-adjusted)
 Flow pressure: 0,05 - 0,6 MPa (0.5 - 6 bar)
 Flow rate: 0.3 - 0.7 l/s can be red. acc. to DIN 3265
 Water inlet: R 1/2" inside thread
 Water outlet: R 1/2" outside thread

Dimensions:

- Front panel: 173 x 217 mm
 Wall-recess-mounted box: 135 x 165 x 77 mm

Données techniques , Datos técnicos, Especificações técnicas

F	Tension de service:	230 V / 50 Hz
	Puissance absorbée:	env. 3 VA
	Electrovanne:	24 V / 50 Hz
	Zone de détection:	ajustage préalable 50 cm réglable de 30 à 70 cm
	Prérinçage:	1 s, suivant nécessité
	Rinçage principal:	1 à 10 s (5 s préalable)
	Pression d'utilisation:	0,05 - 0,6 MPa (0,5 à 6 bar)
	Débit:	0,3 à 0,7 l/s selon DIN 3265 réd. possible
	Amenée d'eau:	R 1/2" IG
	Evacuation d'eau:	R 1/2" AG

Dimensions:

Plaque frontale :	173 x 217 mm
Boîtier à encastrer :	135 x 165 x 77 mm

E	Tensión de servicio:	230 V / 50 Hz
	Potencia absorbida:	aprox 3 VA
	Válvula magnética:	24V / 50 Hz
	Zona activa:	ajuste previo 50 cm regulable de 30 a 70 cm
	Pre-descarga de agua:	1 s, según las exigencias
	Descarga de agua principal:	1 a 10 s (5 s previo)
	Presión de agua corriente:	0,05 - 0,6 MPa (0,5 a 6 bar)
	Caudal de paso:	0,3 a 0,7 l/s según DIN 3265 red. posible
	Entrada:de agua	R 1/2" IG
	Salida de agua:	R 1/2" AG

Dimensiones:

Placa frontal:	173 x 217 mm
Caja para montaje mural:	135 x 165 x 77 mm

P	Tensão normal:	230 V / 50 Hz
	Absorção de energia:	aprox. 3 VA
	Válvula magnética:	24 V / 50 Hz
	Alcance:	aprox. 50 cm, pré-ajustado de 30 a 70 cm, regulável
	Pré-descarga:	1 s conforme as necessidades
	Descarga principal:	1 - 10 s (5 s pré-ajustado)
	Pressão de corrente de água:	0,05 - 0,6 MPa (0,5 - 6 bar)
	Passagem:	0,3 - 0,7 l/s red. de acordo com DIN 3265
	Entrada de água:	R 1/2" IG
	Saída de água:	R 1/2" AG

Dimensões:

Placa frontal:	173 x 217 mm
Caixa embutida:	135 x 165 x 77 mm

Montage, Installation, Installation, Montaje, Instalação

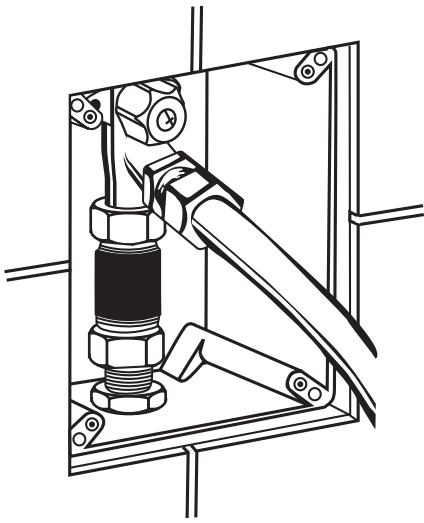

- D** Vorspülung durchführen.
- GB** Carry out pre-flushing.
- F** Procédez à un préinçage.
- E** Efectuar una descarga de agua previa.
- P** Efectuar a pré-descarga.

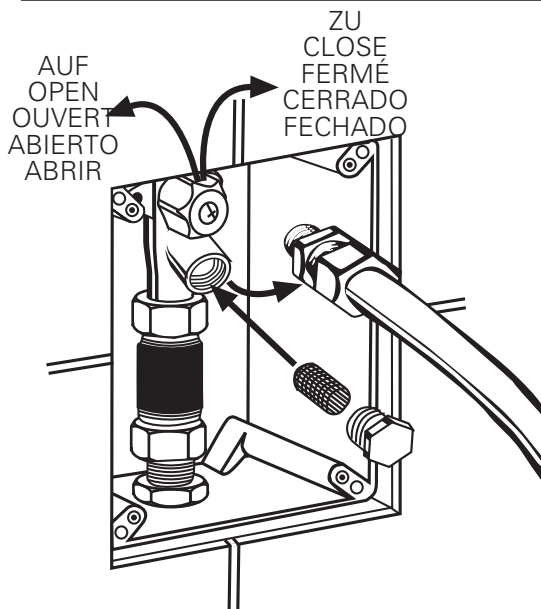

- D** Vorabspernung schließen. Schmutzfilter einsetzen.
- GB** Advance shut-off, close. Insert dirt filter.
- F** Fermer la préfermeture. Insérez le filtre d'impuretés.
- E** Cerrar la desconexión previa. Introducir el filtro de suciedades.
- P** Fechar a válvula preliminar. Inserir o filtro de impurezas.

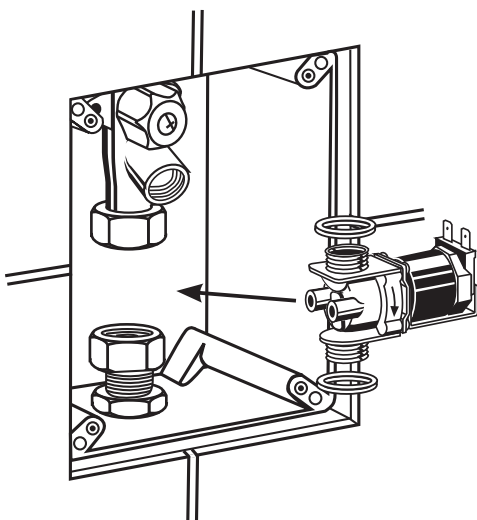

- D** Magnetventil mit Dichtungen einsetzen. Achtung! Flussrichtung bei MV beachten.
- GB** Insert magnetic valve with gaskets. Caution! Watch out for flow direction at MV.
- F** Insérez l'électrovanne avec les garnitures. Attention ! Observez le sens du flux pour l'électrovanne.
- E** Insertar la válvula magnética con las guarniciones. Atención! Observar el sentido de flujo de la válvula magnética.
- P** Inserir a válvula magnética com as vedações. Atenção! Verificar a direção da corrente na válvula magnética.

Montage, Installation, Installation, Montaje, Instalação

- D** Vorabspernung öffnen.
Montagerahmen anbringen.
- GB** Advance shut-off, open.
Attach mounting frame.
- F** Ouvrir la préfermeture.
Mettez en place le cadre de montage.
- E** Cerrar la desconexión previa.
Abrir la desconexión previa.
- P** Abrir a válvula preliminar.
Afixar o quadro de montagem .

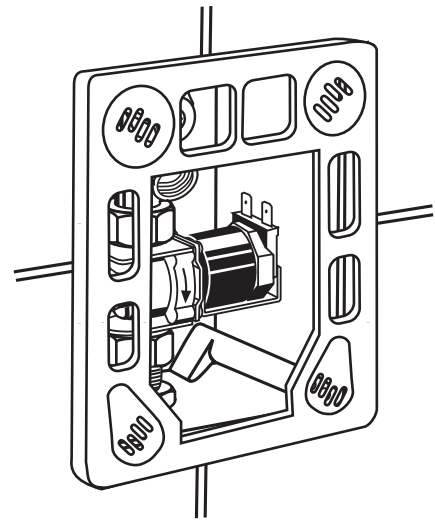

- D** Netzzuleitung abschalten, Magnetventil anschließen, Netzanschluss herstellen
Blockklemme in die vorgesehene Halterung stecken, Netzzuleitung wieder einschalten.

- GB** Connect magnetic valve
Establish connection to mains
Insert terminal block into the provided holder.
- F** Raccordez l'électrovanne
Réalisez le raccordement au réseau
Insérez la borne de connexion dans le dispositif de fixation prévu à cet effet.

- E** Conectar la válvula magnética
Efectuar la conexión a la red
Introducir el borne de conexión en el dispositivo de fijación previsto.

- P** Ligar a válvula magnética.
Ligar à rede.
Inserir o bloco de terminais no dispositivo de fixação previsto.

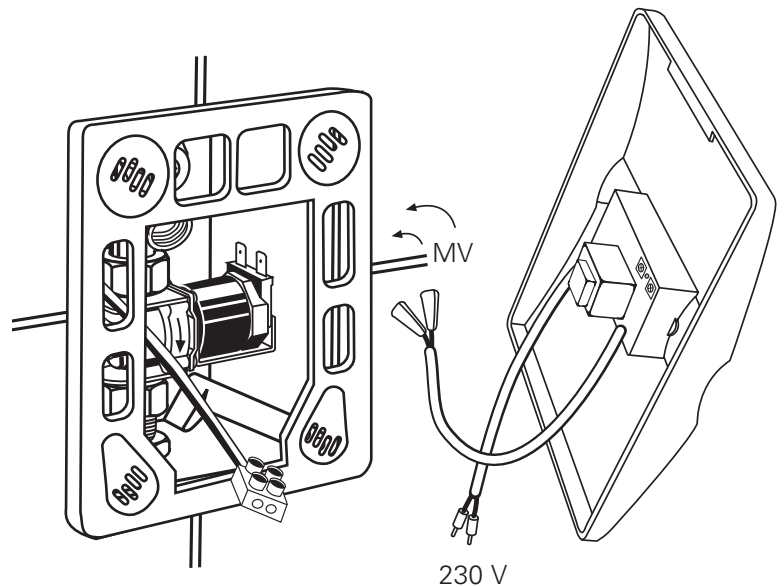

Montage, Installation, Installation, Montaje, Instalação

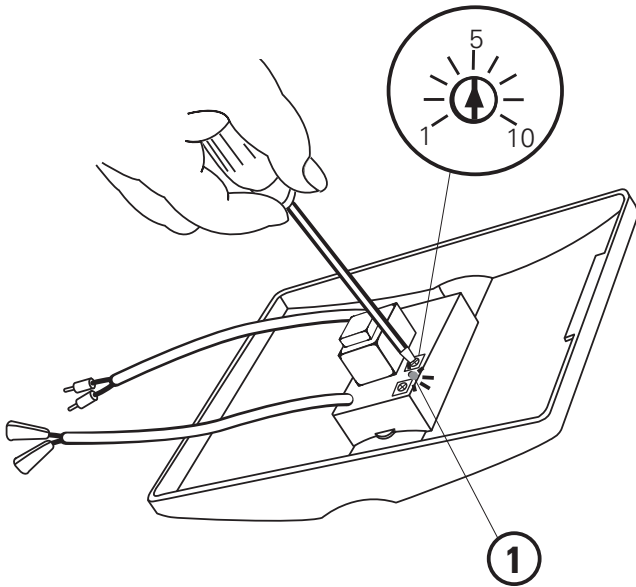

- (D)** Spülzeit einstellen 1 - 10 s
① Diagnose LED, leuchtet bei Reflex

- (GB)** Adjust flushing time 1 - 10 s
① Diagnosis LED will be lit if there is a reflex

- (F)** Réglez la durée du rinçage 1 à 10 s
① LED de diagnostic, s'allume en cas de reflet

- (E)** Ajustar el tiempo de descarga de agua 1 a 10 s
① DEL de diagnóstico, se enciende en caso de reflejo

- (P)** Regular o tempo de descarga 1 - 10 s
① „LED diagnose“ acende se um reflexo

Fließdruck, Pressure, Pression, Presión de agua corriente, Pressão de corrente	Spülmenge in l, Flush volume in liters, Volume de rinçage en litres, Cantidad de agua de descarga en litros, Quantidade de descarga em litros		
	2,0	3,0	4,0
1 bar	5,5 s	7,0 s	10,0 s
2 bar	4,5 s	5,5 s	7,5 s
3 bar	3,0 s	4,5 s	6,0 s
4 bar	2,5 s	4,0 s	5,5 s
5 bar	2,5 s	4,0 s	5,0 s

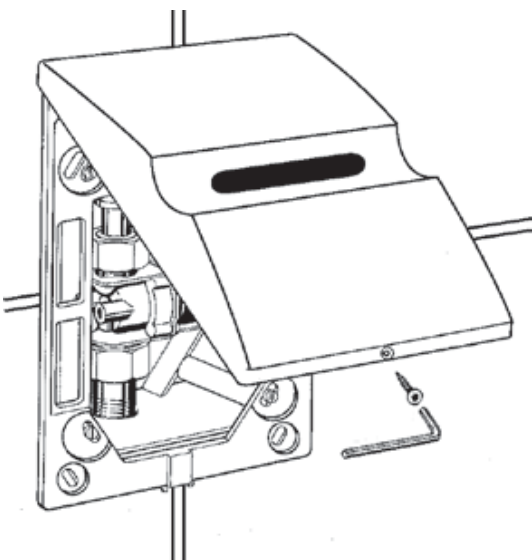

- (D)** Elektronikplatte in Montagerahmen einhängen und verschrauben.
- (GB)** Suspend electronic board on mounting frame, and fasten it with screw.
- (F)** Insérez la plaque contenant l'unité électronique dans le cadre de montage et vissez.
- (E)** Enganchar la placa electrónica en el bastidor de montaje y atornillarla.
- (P)** Suspende a placa electrónica no quadro de montagem e aparafusá-la.

Service und Störungsbehebung

D

Wasser fließt nicht

Elektronik abnehmen, Wasserzulauf, Vorabspernung und Schmutzfilter prüfen

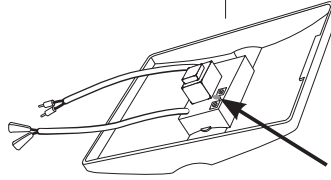

Dabei Hand oder anderen Reflektor (Papier, etc.) ca. 20 cm vor das Gerät halten

LED leuchtet nicht

Netzspannung prüfen

Elektronik tauschen

Elektronik mittels Diagnose LED auf Funktion prüfen

LED leuchtet

Verweilzeit von 4 s beachten

Reflex beenden und Spülung kontrollieren

Spülung tritt ein, LED blinkt während der Spülung

Spülung tritt nicht ein

Reichweite - Aktivbereich mit Reflektor (Papier, etc.) auf ca. 50 bis 60 cm justieren ggf. Elektronik tauschen

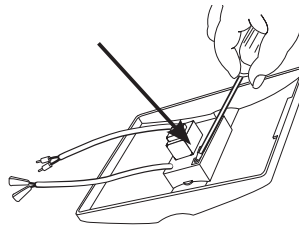

Magnetventil tauschen

Elektronik tauschen

Wasser fließt ständig

MV-Stecker abziehen

Wasser fließt weiter

NEIN

Elektronikplatte tauschen

JA

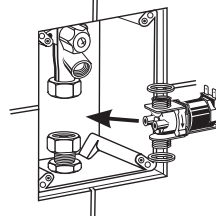

MV tauschen

Spülung funktioniert noch immer nicht

MV falsch eingebaut (Flussrichtung beachten)
Mindestwasserdruck 0,3 bar beachten

Service and Troubleshooting



water is not running

remove electronics, check water inlet, inlet shut-off mechanism, and dirt filter

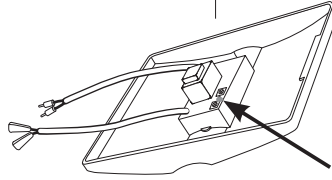

while doing this, hold your hand or another reflector (paper, etc.) approx. 20 cm in front of the device

LED is not lit

check mains voltage

replace electronics

check function of electronics with diagnosis LED

LED is lit

observe waiting period (4 s)

end reflex and check flushing system

flushing takes place
LED flashes during flushing

flushing does not take place

replace magnetic valve

replace electronics

adjust reach - active range - with reflector (paper, etc.) to approx. 50 to 60 cm; replace electronics, if necessary

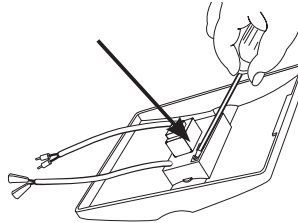

water is running constantly

disconnect MV plug

water continues to run

NO

replace electronic board assembly

YES

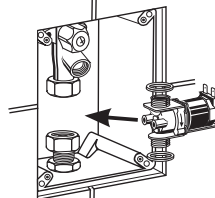

replace MV

flushing still does not function

MV installed incorrectly (verify flow direction)
observe that the minimum water pressure must be 0.3 bar

Maintenance et réparation des défaillances

F

L'eau ne coule pas

Retirez le système électronique, vérifiez l'amenée d'eau, le pré-arrêt et le filtre d'impuretés

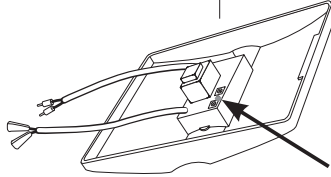

Tenez votre main ou un autre réflecteur (papier etc.) à environ 20 cm de l'appareil

La LED ne s'allume pas

Vérifiez le fonctionnement du système électronique à l'aide de la LED de diagnostic

La LED s'allume

Vérifiez la tension du réseau

Observez le temps de présence de 4 s

Remplacez le système électronique

Terminez le reflet et vérifiez le rinçage

Ajustez la portée/zone de détection à environ 50 à 60 cm à l'aide d'un réflecteur (papier etc.). Le cas échéant, remplacez le système électronique.

Le rinçage est effectué
La LED s'enflamme pendant le rinçage

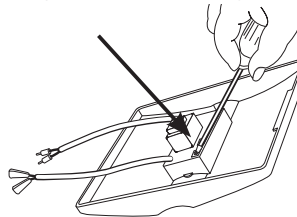

Le rinçage n'est pas effectué

Remplacez l'électrovanne

Remplacez le système électronique

L'eau coule en permanence

Retirez la fiche de l'électrovanne

L'eau continue à couler

NON

Remplacez la plaque contenant l'unité électronique

OUI

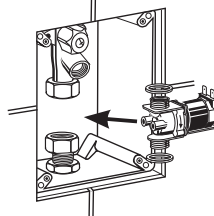

Remplacez l'électrovanne

La chasse d'eau ne fonctionne toujours pas

L'électrovanne n'est pas installée correctement (observez le sens du flux). Observez la pression d'eau minimale de 0,3 bar

Mantenimiento y eliminación de fallas

E

El agua no corre

Quitar el sistema electrónico, controlar la entrada de agua, el cierre previo y el filtro de suciedades

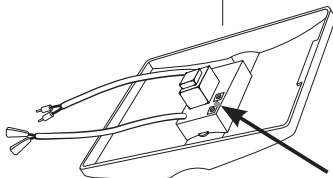

Poner la mano u otro reflector (papel, etc.) aprox. 20 cm delante del aparejo

El DEL no se enciende

Verificar la tensión de la red

Cambiar el sistema electrónico

Verificar el funcionamiento del sistema electrónico mediante el DEL de diagnóstico

El DEL se enciende

Observar el tiempo de espera de 4 s

Terminar el reflejo y verificar la descarga de agua

La descarga de agua está efectuada
LED flashes during flushing

Ajustar el alcance/la zona activa con el reflector (papel, etc.) a aprox. 50 a 60 cm, eventualment cambiar el sistema electrónico

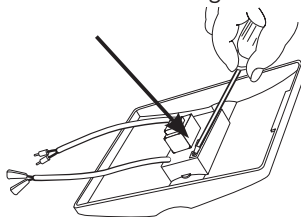

La descarga de agua no está efectuada

Cambiar la válvula magnética

Cambiar la sistema electrónico

El agua corre continuamente

Desenchufar el enchufe de la válvula magnética

El agua sigue corriendo

NO

Cambiar la placa electrónica

SI

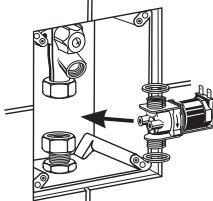

Cambiar la válvula magnética

La descarga de agua aún no funciona

La válvula magnética no está correctamente instalada (observar la dirección de flujo). Observar la presión de agua mínima de 0,3 bar

Manutenção, Eliminação de Falhas

P

a água não corre

retirar a unidade electrónica, examinar a entrada de água, o pré-vedante e o filtro de impurezas

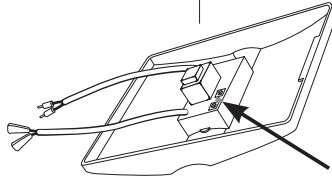

neste processo, pôr a mão ou qualquer outro reflector (papel, etc.) aprox. 20 cm em frente do dispositivo

LED não está acesa

examinar a tensão da corrente
substituir a unidade electrónica

examinar o funcionamento da unidade electrónica por meio da „LED diagnose“

LED está acesa

Esperar 4 segundos

terminar a reflexão, e examinar a descarga

a descarga tem lugar
LED flashes during flushing

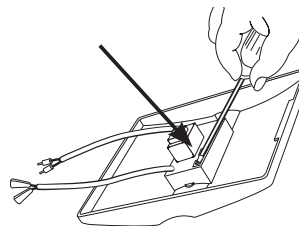

a descarga não tem lugar

substituir a válvula magnética
substituir a unidade electrónica

alcance - raio de acção com reflector (papel, etc.)
ajustar a aprox. 50 a 60 cm, se for necessário, substituir a unidade electrónica

a água corre constantemente

desligar o conector da válvula magnética

a água continua a correr

NÃO

substituir a placa electrónica

SIM

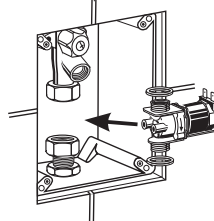

substituir a válvula magnética

a descarga ainda não funciona

a válvula magnética foi instalada de forma errada (verificar a direcção de corrente)
é preciso reparar na pressão mínima de água de 0,3 bar

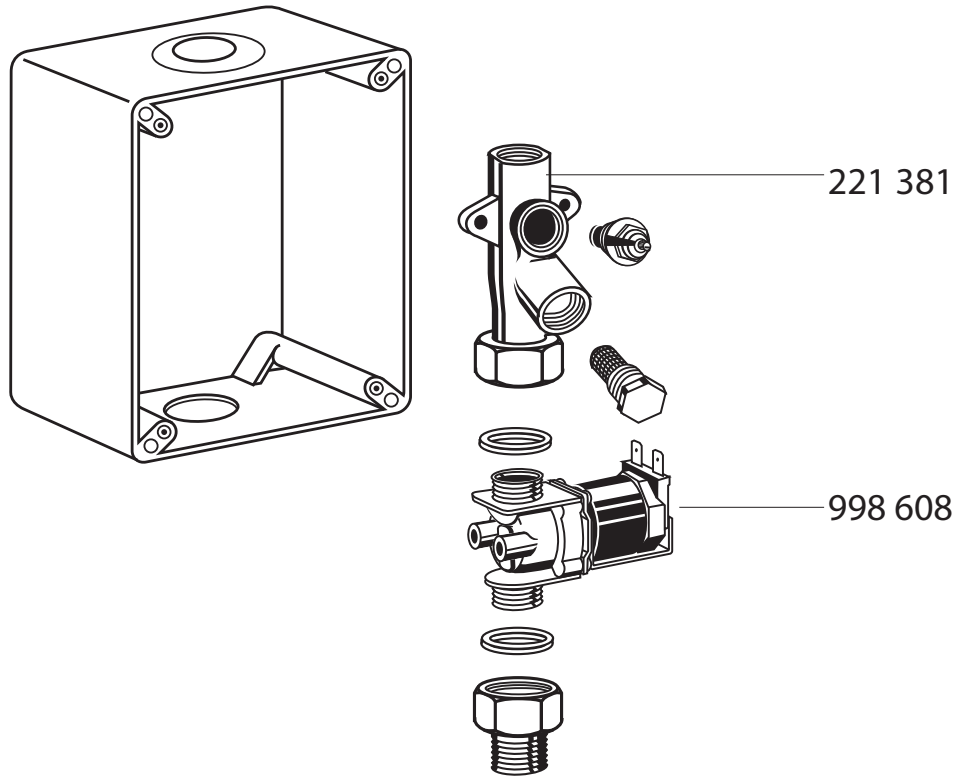

No.: Bezeichnung, Designation, Dénomination, Designación, Designação

221 381	Absperrventil, shut-off valve, Soupape d'arrêt, Válvula de cierre, válvula vedante
998 608	Magnetventil 24 V, 24 V magnetic valve, Electrovanne 24 V, Válvula magnética 24 V, válvula magnética, 24 V

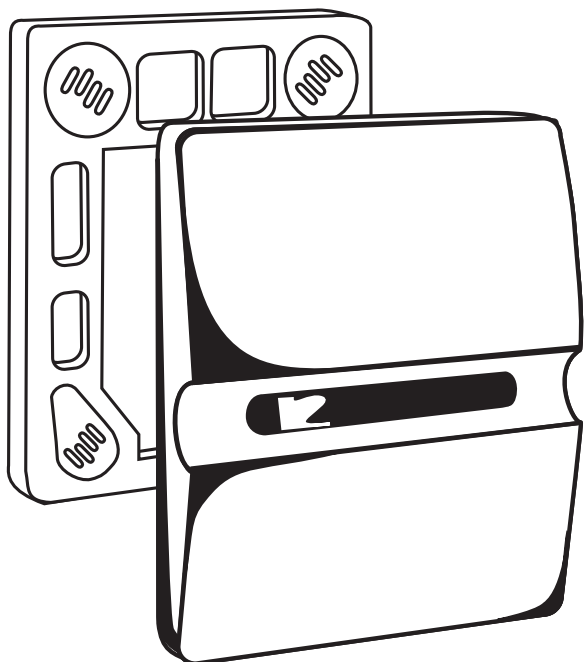

505 453.50

505 453.00

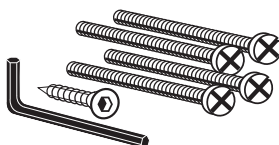

No.: Bezeichnung, Designation, Dénomination, Designación, Designação

505 453.50 **burda MULTI** Elektronikplatte chrom
 electronic board assembly, chromium
 Plaque contenant l'unité électronique chrome
 Placa electrónica de cromo
 placa electrónica, crómio

505 453.00 **burda MULTI** Elektronikplatte weiß
 electronic board assembly, white
 Plaque contenant l'unité électronique blanche
 Placa electrónica blanca
 placa electrónica, branca

Funktion, Function, Fonctionnement, Funcionamiento, Função

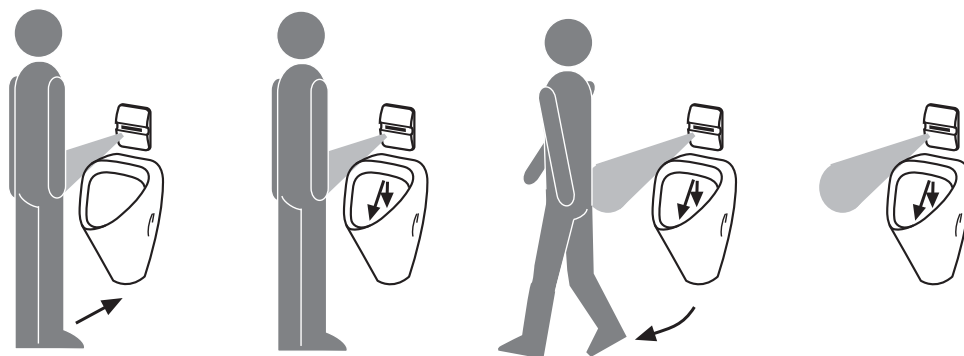

D	Mindestverweilzeit 4 s	Bedarfsabhängige Vorspülung 1 s wenn letzte Spülung länger als 5 min zurückliegt	Einstellbare Hauptspülung von 1 bis 10 s	Hygienespülung bei 24 Stunden Nichtbenutzung
GB	Minimum waiting period 4 s	Pre-flushing as required 1 s if last flushing took place more than 5 min ago	adjustable main flushing cycle from 1 to 10 s	hygiene flushing when not used for 24 hours
F	Temps de présence minimum 4 s	Prérinçage suivant nécessité 1 s si le dernier rinçage est antérieur de plus de 5 min	Rinçage principal réglable de 1 à 10 s	Rinçage hygié- nique en cas de non-utilisation durant 24 heures
E	Tiempo de espera mínimo 4 s	Pre-descarga de agua de 1 s según las exigencias si la última descarga de agua ha tenido lugar hace más de 5 min	Descarga de agua princi- pal regulable de 1 a 10 s	Descarga de agua higiénica en caso de no-uti- lización durante 24 horas
P	período mínimo de permanência 4 s	pré-descarga, se necessário, 1 seg. se a última descarga tiver sido há mais de 5 min	descarga principal ajustável de 1 a 10 s	descarga higiénica quando não usado durante 24 horas

